

BỘ LAO ĐỘNG-THƯƠNG BINH VÀ XÃ HỘI TỔNG CỤC GIÁO DỤC NGHỀ NGHIỆP		KỶ ĐÁNH GIÁ KỸ NĂNG NGHỀ QUỐC GIA	
ĐỀ THI THỰC HÀNH			
Tên nghề		May công nghiệp	
Bậc trình độ kỹ năng nghề		BẬC 1	
Tên đề thi		May hoàn chỉnh 03 đôi nắp túi có hình dáng cấu trúc	
Mã số đề thi		08	

A. Tên bài thi:

May hoàn chỉnh 03 đôi nắp túi có hình dáng cấu trúc như hình vẽ (Hình 1)

B. Thời gian thi:

- Thời gian chuẩn: 40 phút
- Thời gian kết thúc: 45 phút

C. Chi tiết kỹ thuật:

1. Đặc điểm hình dáng cấu trúc sản phẩm

a. Bản vẽ

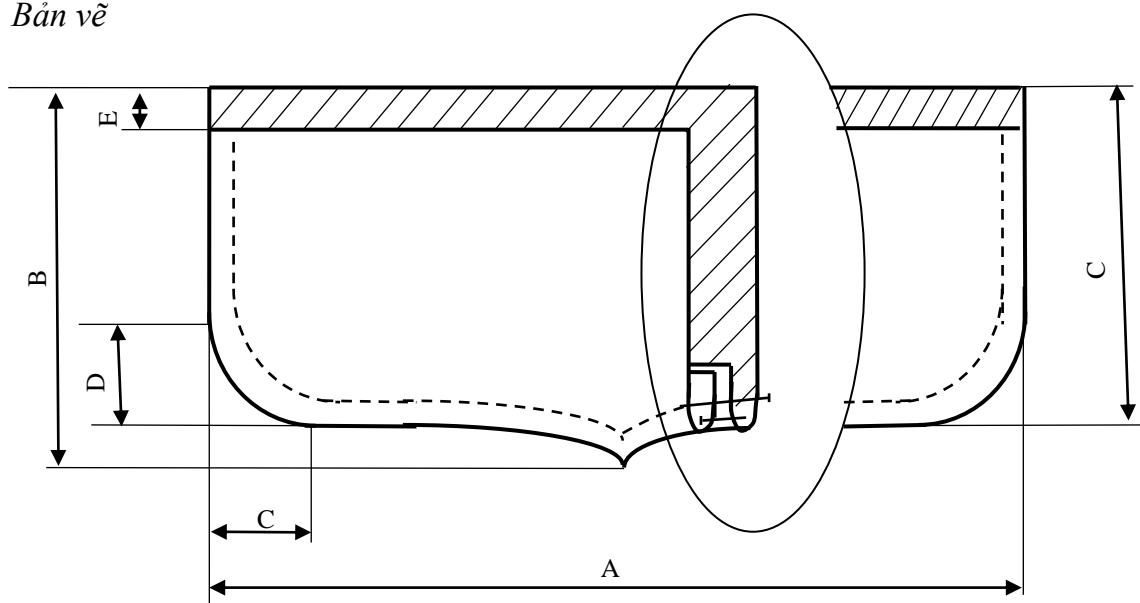

Hình 1. Bản vẽ sản phẩm

b. Mô tả sản phẩm

Nắp túi không có dựng, góc nắp túi may nguyệt tròn. Xung quanh may điều

2. Tiêu chuẩn đường may

- Mật độ mũi chỉ máy may bằng 1 kim: 4,5 mũi/cm
- Đường may lộn nắp túi 0,7cm;
- Đường may điều nắp túi 0,3cm

3. Yêu cầu kỹ thuật

- Thực hiện đúng quy trình công nghệ và kỹ thuật thao tác
- May đúng vị trí, hình dáng, kích thước,
- Góc nắp túi nguyệt tròn đều và đối xứng 2 bên góc nắp túi
- Đảm bảo đường may đúng tiêu chuẩn, êm phẳng
- Thời gian thực hiện đúng định mức
- Đảm bảo an toàn, vệ sinh

4. Bảng thông số kích thước thành phẩm

TT	Vị trí đo	Ký hiệu	Kích thước (cm)	Sai lệch cho phép
1	Rộng nắp túi	A	14	± 0,1
2	Dài nắp túi đo giữa (vị trí dài nhất)	B	7,0	± 0,1
3	Dài nắp túi đo giữa gáy và cạnh nắp túi	C	6	± 0,2
4	Vát góc nắp túi	D	2	± 0,1
5	Gáy nắp túi lớp dưới ngắn hơn lớp trên	E	0,5	± 0,1

5. Các phần việc của bài thi

a. Các phần việc thí sinh cần thực hiện trước khi thi

- Nhận bán thành phẩm, kiểm tra số lượng và chất lượng các chi tiết

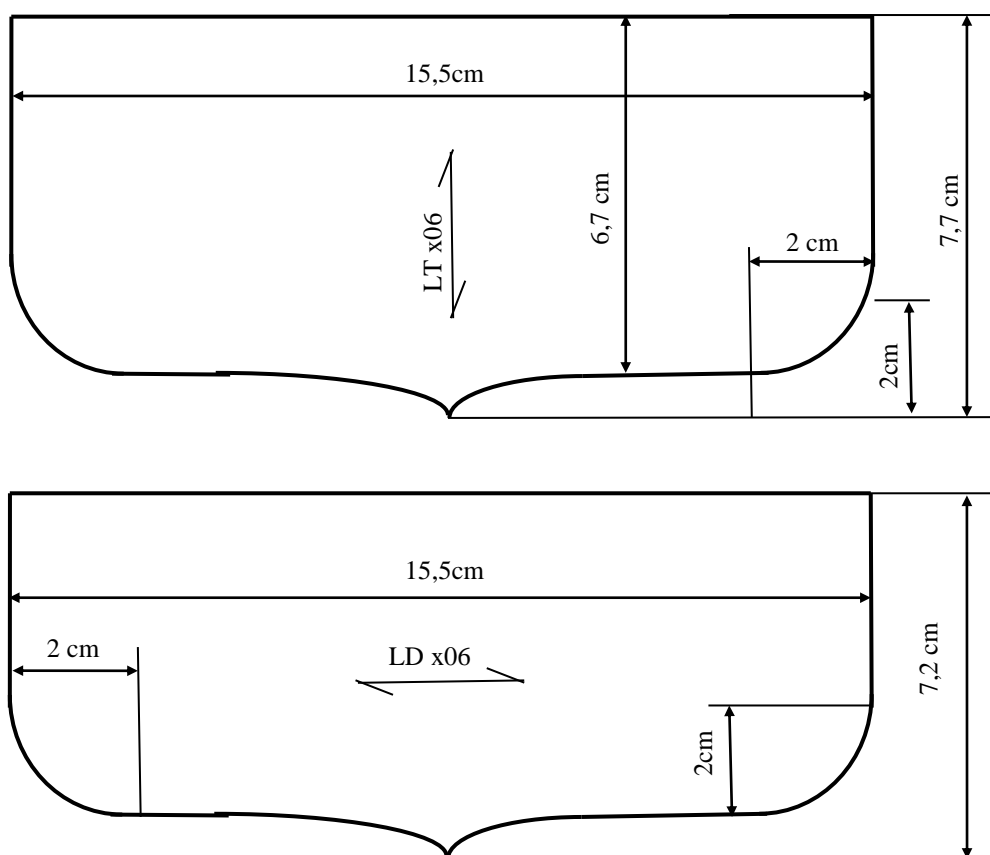

Hình 2. Bản vẽ các chi tiết bán thành phẩm

- Dụng cụ và thiết bị kiểm tra theo mục E
- Sửa, sang dấu các chi tiết

b. Nội dung thi

Máy hoàn chỉnh 03 đôi nắp túi có hình dáng kích thước như bản vẽ (Hình 1)

D. Vật liệu được cung cấp

TT	Tên chi tiết	Số lượng	Ghi chú
1	Nắp túi lớp trên	06	
2	Nắp túi lớp dưới	06	
3	Chỉ may	01	2000 m/cuộn

E. Bảng danh sách các loại dụng cụ, thiết bị được sử dụng trong kỳ thi**1. Dụng cụ thí sinh tự chuẩn bị:**

TT	Tên dụng cụ	Đặc tính	Đơn vị	S.lượng	Ghi chú
1	Thước dài	200mm, 500mm	Cái	1/1	
2	Thước dây	1500mm	Cái	1/1	
4	Kéo cắt vải		Cái	1/1	
5	Kéo bấm		Cái	1/1	
6	Cái tháo chỉ		Cái	1/1	
7	Tuốc novit nhỏ		Cái	1/1	

2. Thiết bị, dụng cụ do hội đồng thi cung cấp

TT	Tên thiết bị, dụng cụ	Ký hiệu	Mã hiệu	Đơn vị	Số lượng	Ghi chú
1	Máy may bằng 1 kim	JUKI		Cái	1/1	
2	Bàn là hơi			Cái	1/1	
3	Bình phun nước			Cái	1/1	
4	Đệm là			Cái	1/1	
5	Bàn đế là			Cái	1/1	
6	Phấn may			Hộp	1/4	
7	Kim máy may			gói	1gói/2	
8	Mẫu thành phẩm chi tiết nắp túi			Cái	1/1 mỗi loại	

* Chú ý:

- Các dụng cụ tự tạo khác chỉ được sử dụng với sự đồng ý của Ban giám khảo.
- Bài làm cho vào túi BTC đã chuẩn bị sẵn sau đó rập ghim miệng cùng phách.