

<b>BỘ LAO ĐỘNG THƯƠNG BINH VÀ XÃ HỘI TỔNG CỤC GIÁO DỤC NGHỀ NGHIỆP</b>		<b>KỶ ĐÁNH GIÁ KỸ NĂNG NGHỀ QUỐC GIA</b>	
<b>ĐỀ THI THỰC HÀNH</b>			
<b>TÊN NGHỀ</b>		<b>MAY CÔNG NGHIỆP</b>	
<b>Bậc trình độ kỹ năng nghề</b>		<b>Bậc III</b>	
<b>Bài thi</b>		<b>May hoàn chỉnh 01 quần âu nam</b>	
<b>Mã số đề thi</b>		<b>05</b>	

**A. Tên bài thi:**

May hoàn chỉnh 01 quần âu nam có hình dáng cấu trúc như hình vẽ .

**B. Thời gian thi:**

- Thời gian chuẩn: 150 phút

**C. Chi tiết kỹ thuật:**

**1. Đặc điểm hình dáng cấu trúc sản phẩm**

a. Bản vẽ (sản phẩm, mặt cắt)

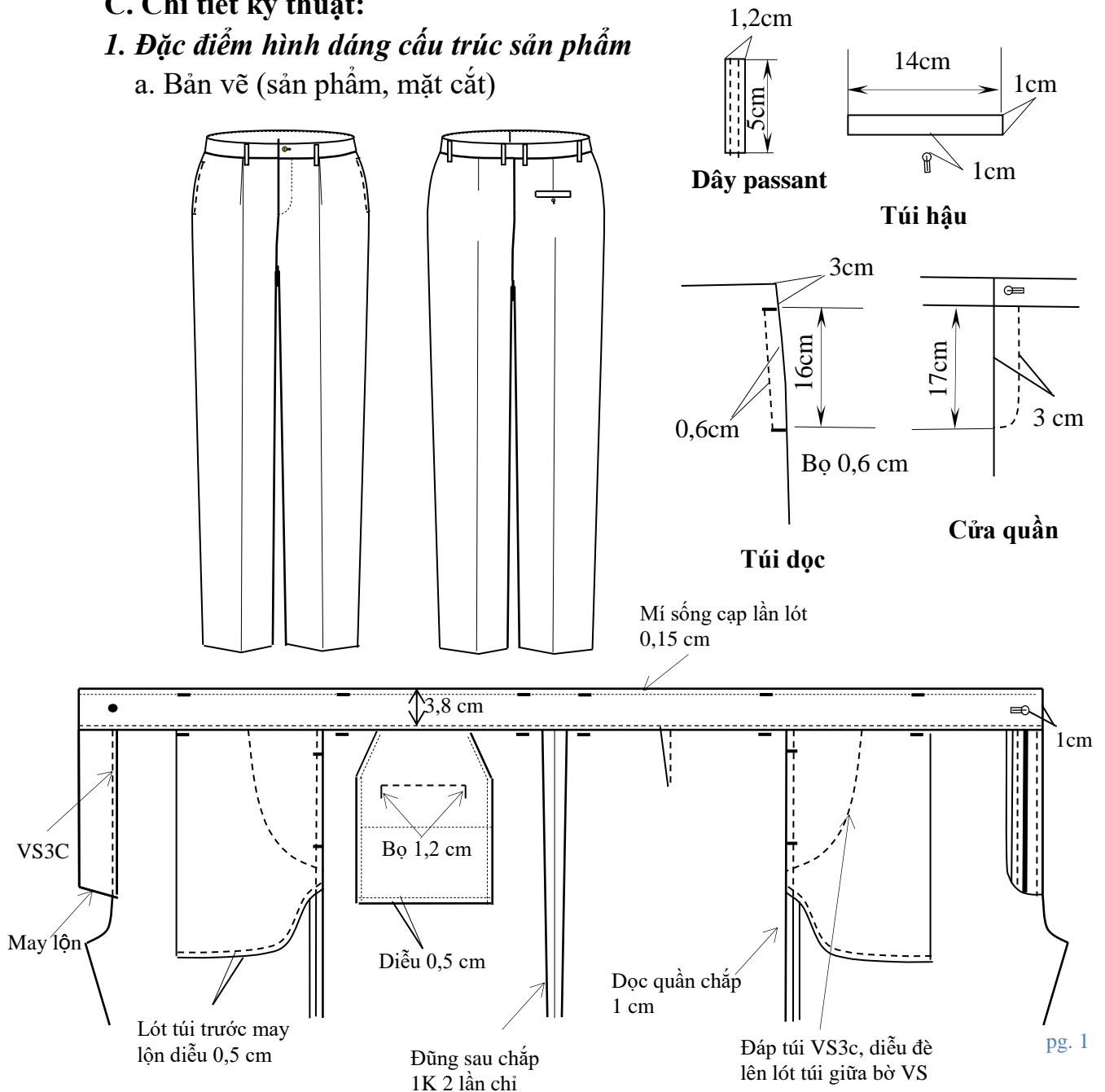

### *b. Mô tả sản phẩm*

- Quần âu nam ống đứng gồm có: Hai thân trước, mỗi thân có một ly xếp quay về phía dọc quần. Hai thân sau, mỗi thân có một ly chiết, thân sau bên phải có một túi hậu là túi coi 1 sợi viền. Dọc quần mỗi bên có 1 túi dọc thẳng
  - Cửa quần kéo khoá, đắp moi cắt rời, có đắp đỡ khoá
  - Cạp gồm 2 lá: Lá chính và lá lót, đầu cạp vuông, bên trái có thừa khuyết đầu tròn, lá cạp chính được ép dựng. Có 6 dây pasant vị trí như hình vẽ.
  - Gấu quần gập lên may vắt bằng may vắt gấu.

### **2. Tiêu chuẩn đường may**

- Mật độ mũi may: Máy 1K, máy 2K - 4,5 mũi/ 1cm  
Máy VS3C - 4 mũi/ 1cm

### **3. Yêu cầu kỹ thuật**

- Đúng quy trình công nghệ may ráp quần âu nam
- Đúng kỹ thuật thao tác
- May đúng hình dáng, kích thước, vị trí, hướng đặt của các bộ phận
- Đảm bảo độ đối xứng, êm phẳng của các bộ phận
- Đường may đúng tiêu chuẩn và yêu cầu kỹ thuật
- Sản phẩm sạch
- Đảm bảo an toàn cho người, thiết bị và sản phẩm

### **4. Bảng thông số kích thước thành phẩm (Đơn vị: cm)**

<b>TT</b>	<b>Vị trí đo</b>	<b>Kích thước ( cm)</b>	<b>Sai lệch cho phép</b>
1	Dài quần ( Cả cạp)	105	± 1
2	Vòng bụng	82	±0,5
3	Vòng hông	112	± 0,5
4	Dài giàng	87	± 0,5
5	Vòng đùi ( Đo ngang đũng)	69	± 0,5
6	Vòng gối ( Đo cách đũng 32 cm)	51	± 0,3
7	Vòng ống	44	± 0,5
8	Đũng trước ( Cả cạp)	30	± 0,2
9	Đũng sau ( Cả cạp)	42,5	± 0,2
10	Dài moi	16	± 0,2
11	Túi trước cách chân cạp	3	± 0,1

12	Dài túi trước	16	± 0,2
13	Túi hậu	1 x 14	± 0,2
14	Túi hậu cách chân cạp	6,5	± 0,2
15	Passant	1,2 x 5	± 0,1
16	Cạnh dây passant cách đường chắp đũng sau	2	± 0,1
17	Bản to gấu	3	± 0,2
18	Dài khoá	17	

### 5. Các phần việc của bài thi:

#### a. Các phần việc thí sinh cần thực hiện trước khi thi :

- Thí sinh nhận bán thành phẩm và kiểm tra đầy đủ các chi tiết
- Sang dấu, là, ép dựng , vắt sổ các chi tiết

**Bảng thống kê số lượng các chi tiết**

Stt	Tên chi tiết	Ký hiệu	Số lượng			Ghi chú
			Vải chính	Vải lót	Dựng	
1	Thân trước		02			
2	Thân sau		02			
3	Đáp trước túi dọc		02			
4	Đáp sau túi dọc		02			
5	Coi túi hậu		01		01	
6	Đáp túi hậu		01			
7	Đáp moi		01		01	
8	Đáp khoá		01		01	
9	Cạp chính		01		01	
10	Cạp lót		01			
11	Dây passant		06			
12	Lót túi dọc			02		
13	Lót túi hậu			01		

b. Nội dung thi : May hoàn thiện sản phẩm đảm bảo yêu cầu kỹ thuật trong thời gian quy định

**D. Vật liệu được cung cấp**

<b>Tên</b>	<b>Kích thước hoặc quy cách</b>	<b>Số lượng</b>	<b>Ghi chú</b>
<b>Vải chính</b>			
Thân sau		02	Ép dựng vào vị trí túi sau
Thân trước		02	Ép dựng vào cửa quần và miệng túi
Đáp moi trái		01	Ép dựng
Đáp khóa		01	Ép dựng
Coi túi hậu		01	Ép dựng
Đáp túi hậu		01	
Đáp sau túi dọc		02	
Đáp trước túi dọc		02	
Dây Passant		06	
Cạp quần		02	Ép dựng vào lá chính
<b>Vải lót</b>			
Lót túi hậu		01	
Lót túi dọc		02	
<b>Phụ liệu</b>			
Khóa nhựa	L= 17 cm	01	
Chỉ may	Chỉ số 60/3	01 cuộn	Cùng màu vải chính
Cúc nhựa	ĐK = 15 mm	02	Cùng màu vải chính

**E. Bảng danh sách các loại dụng cụ, thiết bị được sử dụng trong kỳ thi**

<b>Tên</b>	<b>Kích thước hoặc quy cách</b>	<b>Số lượng</b>	<b>Ghi chú</b>
1. Những dụng cụ thí sinh tự chuẩn bị			
Thước dài	200mm, 500mm	01	
Thước dây	1500mm	1/1	

Kéo cắt vải		1/1	
Kéo bấm		1/1	Đề cắt chỉ
Cái tháo chỉ		1/1	Đề tháo chỉ
Tuốc novit nhỏ		1/1	Đề lắp kim
2. Những dụng cụ do hội đồng cung cấp			
Máy may bằng 1 kim	JUKI	1/1	
Máy vắt sổ 1 kim 3 chỉ	JUKI	1/1	
Máy vắt gấu	JUKI	1/1	
Bàn là hơi		1/1	
Bình phun nước		1/1	
Đệm là		1/1	
Bàn đế là		1/1	
Phấn may		1/4	
Kim máy may		1gói/2	
Kim máy vắt sổ		1gói/23	
Mẫu thành phẩm các chi tiết quần		1/1 mỗi loại	

\* *Chú ý:* Các dụng cụ tự tạo khác chỉ được sử dụng với sự đồng ý của Ban giám khảo.